



QPM3

Pompe à basse pression – pour circulation d’huile dans des systèmes hydrauliques
et des systèmes de lubrification



Le groupe Olaer est un acteur global spécialisé dans des systèmes innovants et efficaces pour l'optimisation de la température et le stockage de l'énergie. Nos produits sont utilisés dans le monde entier, dans des applications et environnements variés, par exemple l'industrie minière, aéronautique, manufacturière et de l'acier, ainsi que les secteurs pétrole et gaz, sous-traitance et transport, agriculture et sylviculture, énergie renouvelable, etc.

Pompe a basse pression

– performances élevées

Caractéristiques

Les pompes à basse pression, de la série QPM, de type Gerotor ont été un « bestseller » sur le marché depuis des années. Les hautes performances de cette pompe, sa conception compacte et légère, un niveau de bruit très faible ainsi qu'une consommation électrique minimale, sont de bons arguments pour monter une QPM3 pour la circulation d'huile dans votre système. La pompe QPM3 possède un dispositif d'accouplement élastique qui garantit un entraînement fiable. La pompe est conforme au standard EN 60034-1/IEC 60072, version B3/B14, ce qui permet une liberté totale de choix parmi les différents fabricants de moteurs électriques.

Construction avantageuse

- Le dessin unique des lumières de refoulement réduit les pulsations engendrées par le débit et donc le niveau de bruit.
- L'alimentation double du gerotor assure une excellente capacité d'aspiration.
- Un montage double de roulements sur l'arbre assure une durée de vie très longue de votre machine.
- Le dessin des chambres de pression assure un niveau très faible de pulsations de pression.
- Un minimum de composants rend la pompe légère, compacte et avec peu d'entretien.



Nombreux champs d'application

La QPM3 est idéale pour

- circulation d'huile dans les systèmes de refroidissement et de filtration,
- circulation d'huile dans les systèmes hydrauliques industriels,
- remplissage et vidange de l'huile dans, par exemple, des réservoirs,
- transfert d'huile dans les dépôts stationnaires ou mobiles.

Compatibilité des fluides:

- Les huiles minérales
- Les huiles synthétiques
- Les huiles végétales

Consultez votre entreprise Olaer locale en cas d'utilisation d'autres fluides.

Clapet by-pass

Clapet by-pass interne ou externe avec déclenchement 5 ou 10 bars.



Adaptable

QPM3 est utilisée sur les systèmes de filtration DU03, les systèmes de refroidissement et de filtration WEG03 et les systèmes de refroidissement LOC.

Rentable

Une construction simple et robuste est un facteur de rentabilité.

Consultez votre entreprise Olaer locale pour:

- Des modèles spéciaux
- La détermination
- Des conditions de fonctionnement extrêmes

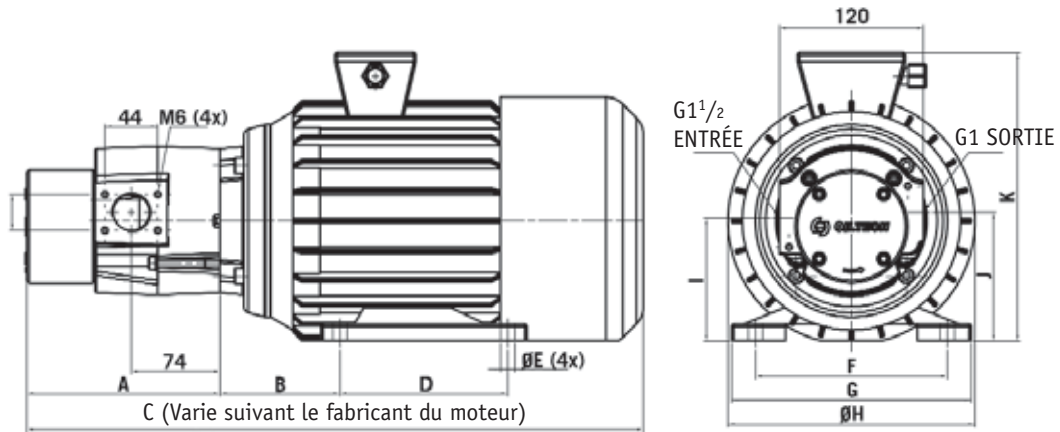

SPÉCIFICATION QPM3 VERSIONS STANDARDS

TYPE	DIMENSIONS EN MM															
	Nombre de pôles	Puis- sance du moteur kW	Débit de pompe l/mn	Poids* kg	Niveau pression sonore dB(A) à 1 m**	A	B	C*	D	E	F	G*	H*	I	J	K*
QPM3 10	8	0.25	10	13	65	136	50	368	100	10	125	160	157	82	87	195
QPM3 20	4	0.75	20	13	65	136	50	368	100	10	125	160	157	82	87	195
QPM3 20	4	1.5	20	21	66	136	83	443	125	10	140	170	185	92	97	220
QPM3 40	4	0.75	40	13	65	148	50	381	100	10	125	160	157	82	87	195
QPM3 40	4	1.5	40	21	66	148	83	456	125	10	140	170	185	92	97	220
QPM3 40	4	2.2	40	28	67	148	100	502	140	12	160	200	206	102	107	240
QPM3 40	4	3	40	28	67	148	100	502	140	12	160	200	206	102	107	240
QPM3 60	4	0.75	60	14	65	161	50	393	100	10	125	160	157	82	87	195
QPM3 60	4	1.5	60	22	66	161	83	468	125	10	140	170	185	92	97	220
QPM3 60	4	2.2	60	28	67	161	100	514	140	12	160	200	206	102	107	240
QPM3 60	4	3	60	28	67	161	100	514	140	12	160	200	206	102	107	240
QPM3 80	4	1.5	80	22	67	174	83	481	125	10	140	170	185	92	97	220
QPM3 80	4	2.2	80	28	67	174	100	527	140	12	160	200	206	102	107	240
QPM3 80	4	3	80	28	67	174	100	527	140	12	160	200	206	102	107	240

* Varie suivant le fabricant du moteur, ** Tolérance de niveau de bruit ± 3 dB(A).

Principe technologique d'un gerotor:

Le principe de fonctionnement est basé sur l'emploi d'un rotor intérieur et extérieur placé excentriquement l'un par rapport à l'autre. Par rapport au rotor extérieur, il manque une dent au rotor intérieur. La différence de nombre de dents crée une "lucarne" par laquelle l'huile est transportée.

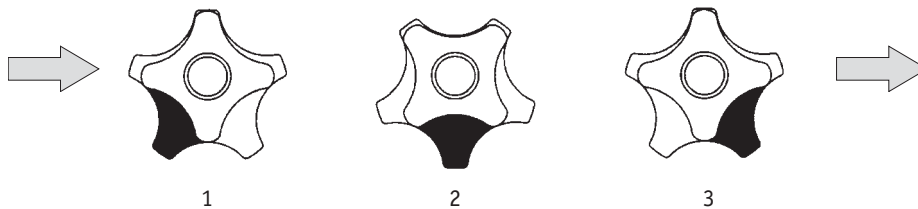

Phase 1: L'huile est aspirée dans le gerotor.

Phase 2: La lucarne se bouche entre les "roues dentées". La partie aspirante et la partie refoulante s'obstruent l'une par rapport à l'autre.

Phase 3: L'huile est expulsée vers le canal de pression.

Notes relatives à l'installation

- Une installation horizontale est recommandée.
- Minimiser la différence de hauteur entre la bouche d'admission de la pompe et le niveau du fluide contenu. La pompe doit être installée, si possible, au dessous du niveau de fluide du réservoir (max. 5 m).
- Installer un clapet by-pass dans le cas où le système est équipé des clapets d'arrêts etc. ou bien, si la pompe est soumise à des démarrages à froid.
- La QPM3 fonctionne d'une manière optimale avec une faible hauteur d'aspiration. Afin de garantir une pression d'aspiration minimale, la tuyauterie d'aspiration doit être la plus courte possible avec un diamètre supérieur ou égal à celui du raccordement de la pompe.
- Pour une durée d'utilisation optimale, le degré de pureté de l'huile, suivant la norme ISO 4406, ne devrait pas être inférieur à 17/15.
- La pompe peut être montée à 90° par rapport au montage standard sur le moteur électrique.
- Un démarrage à froid ou de fonctionnement avec de l'huile visqueuse peut causer une surcharge du moteur électrique - choisissez un moteur électrique ad hoc.
- La température de l'huile ne doit pas excéder 100 °C. En cas de dépassement de cette température, veuillez toujours contacter votre entreprise Olaer locale.
- Température ambiante: -20 °C – 40 °C.
- Pression de service maxi recommandée: 10 bar. Pour des pressions plus élevées, consultez votre entreprise Olaer locale.
- Viscosité d'huile maxi: 800 cSt
- Pression côté aspiration: 0.5 bar.
- Pression d'aspiration maxi = 0.4 bar (pompe remplie d'huile).

Des produits équipés d'une pompe QPM3



Système de refroidissement LOC avec moteur à courant alternatif – capacité de refroidissement maximale de 45 kW

- Compact et de faible poids
- Ventilateur et moteur de ventilateur silencieux
- Pompe de circulation intégrée
- Radiateur à faible perte de charge et haute capacité de refroidissement
- Facile à entretenir et simple à intégrer dans un système existant
- Peut être équipé de l'unité de filtre FX3 de Oiltech



Système de refroidissement et de filtration WEG03 dans une seule et même unité

- Système de refroidissement et de filtration compact et autonome
- Refroidit, filtre et fait circuler l'huile 24 heures sur 24
- Faible perte de charge au démarrage
- Silencieux
- Facile à installer, même dans des systèmes existants
- Équipé de la unité de filtre FX3 de Oiltech



Le système de nettoyage de l'huile DU03 travaille 24 heures sur 24

- Un circuit autonome qui travaille 24 heures sur 24
- Pour une plus longue durée de vie de tout le système hydraulique
- Plus grande disponibilité et fonctionnement de toute fiabilité
- Compact et silencieux
- Faible consommation d'énergie
- Facile à installer, même dans des systèmes existants
- Équipé de la unité de filtre FX3 de Oiltech



Production / © Micec Bylander Byra

Olaer Group développe, fabrique et distribue des produits et systèmes dans six domaines commerciaux.

Une perspective globale

et un esprit d'entreprise local



The Olaer Group est un acteur global spécialisé dans des systèmes innovants et efficaces pour l'optimisation de la température et le stockage de l'énergie. Le groupe développe, fabrique et distribue des produits et systèmes pour différents secteurs, par exemple l'industrie minière, aéronautique, manufacturière et de l'acier, ainsi que pour les secteurs pétrole et gaz, sous-traitance et transport, agriculture et sylviculture, énergie renouvelable, etc.

Nos produits sont utilisés dans le monde entier, dans des applications et environnements variés. Parmi les exigences du marché reviennent toujours le stockage optimal de l'énergie et l'optimisation de la température. Nous travaillons localement dans le monde entier – un esprit d'entreprise local et une perspective globale vont de paire.

Grâce à notre présence locale, notre longue expérience, notre profonde expertise et nos compétences spéciales vous garantissent des conditions optimales pour un choix professionnel.



The Professional Choice – in Fluid Management

Réseau Olaer Group



THE OLAER GROUP: **AFRIQUE DU SUD** FCH c/o Rolton Products CC. Tél. : +27 11 474 3095. **ALLEMAGNE** Olaer Industries GmbH. Tél. : +49 6842 9204-0. **AUSTRALIE** Olaer FCH. Tél. : +61 2 9981 6888. **AUTRICHE** Olaer Austria GmbH. Tél. : +43 7229 80306. **BELGIQUE** S.A. Olaer Benelux, Tél. : +32 2 466 15 15. **CORÉE** Hyundai Olaer Hydraulic Co. Tél. : +82 31 499 0897. **DANEMARK** Oiltech DK. Tél. : +45 86 69 20 38. **ESPAGNE** Olaer-Oiltech Iberica SAU. Tél. : +34 933 368 900. **ÉTATS-UNIS** Oil Air Hydraulics Inc. Tél. : +1 713 937 89 00. **FINLANDE** Oiltech Hydraulics OY. Tél. : +358 9 413 755 00. **FRANCE** Olaer Industries S.A. Tél. : +33 1 41 19 17 00. **GRANDE-BRETAGNE** FCH Ltd. Tél. : +44 1244 535515. **HOLLANDE** Olaer Nederland B.V. Tél. : +31 76 5412453. **INDE** FCH India. Tél. : +91 802 6533587. **ITALIE** Olaer Italiana S.p.A. Tél. : +39 011 991 85 11. **NORVÈGE** Oiltech AS. Tél. : +47 64 91 11 80. **POLOGNE** Oiltech Polska. Tél. : +48 22 6738162. **RÉPUBLIQUE TCHÈQUE** Olaer CZ s.r.o. Tél. : +42 5 47125 601-8. **SUISSE** Olaer (Schweiz) AG. Tél. : +41 26 492 70 00. **SUÈDE** Oiltech AB. Tél. : +46 8 636 07 00.

www.oiltech.se